

INFORMAZIONI CLIENTE

Ditta : _____ Nome : _____ Data : _____
 Email : _____ Tel : _____ Fax : _____

SPECIFICHE DELLA CATENA

Numero di catene : _____
 Lunghezza della catene : _____ Metro/ Numero di passo

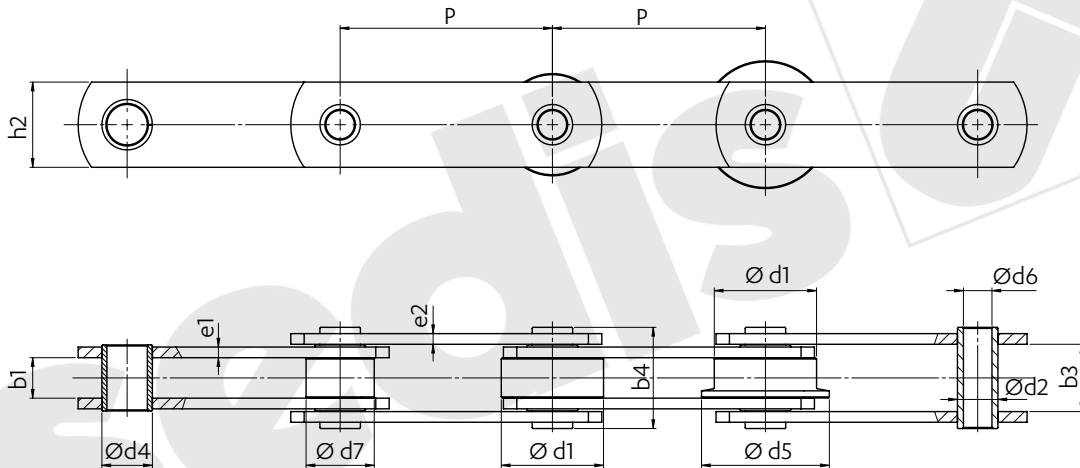

Codice catena	PIASTRE			PERNI			ARTICOLAZIONI						
	P	b1	b3	h2	e1	e2	d2	d6	b4	d4	d7	d1	d5
Passo	Tra piastre interne	Tra piastre esterne	Altezza	Spessore piastre interne	Spessore piastre esterne	Ø perni	Ø perno forato	Larghezza su perni ribaditi	Ø bussola	Ø rullo piccolo	Ø rullo grande	Ø Rullo flangiato	
mm	min.	min.	max.	nom.	nom.	max.	max.	max.	max.	max.	max.	max.	max.
Richiesta del cliente													
Proposta SEDIS	Trattamento =>												
	Resistenza alla trazione mini Rr (KN) =												

Condizioni particolari (ambiente...) :

MAGLIE DI GIUNZIONE

<p>N° 205</p>  <p>Maglia esterna da ribadire</p>	<p>N° 208</p>  <p>Maglia di giunzione a copiglia</p>	<p>N° 209</p>  <p>Maglia di giunzione a dado autofrenante</p>
<p>Indicare la quantità</p> <input type="checkbox"/>	<input type="checkbox"/>	<input type="checkbox"/>